

ZANR

NEW

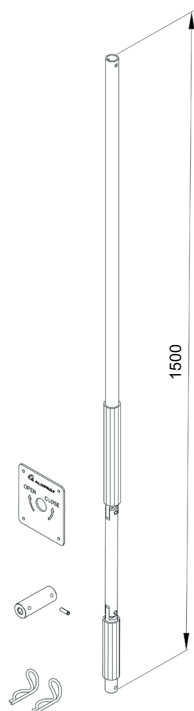

Ansamblu de acționare manuală de urgență

Ambalare: 1 set

ZANR • utilizată cu articulația: PKC 45, PKC 90

Setul cuprinde [buc.]	
Manivelă	1
Placă de mascare	1
Conector 50 mm	1
Bolț cu arc 4 x 16 mm	1
Șlint	2

TT 22

NEW

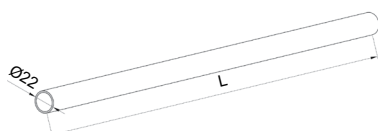

Manșon de plastic RL22

Ambalare: buc.

TT22 • utilizat cu: ZANR

	L	
TT22	3000	1

Componente:

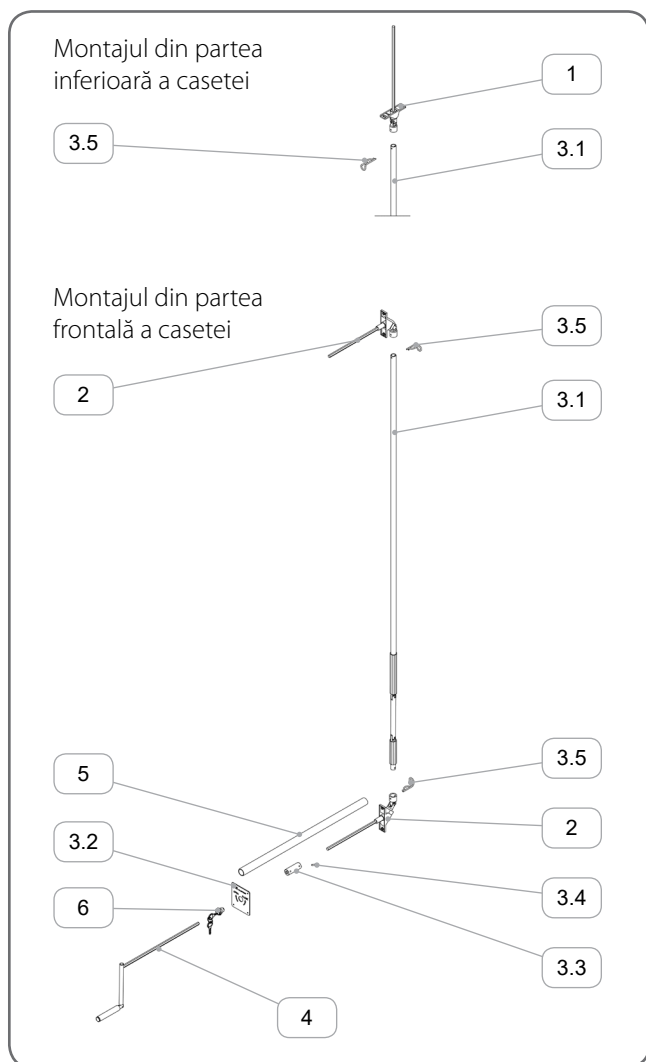

	Denumirea elementului	Codul de catalog
1.	Cardan 45°	PKC 45
2.	Cardan 90°	PKC 90
3.	Ansamblu de acționare manuală de urgență	ZANR
3.1.	Manivelă	
3.2.	Placă de mascare	
3.3.	Conector 50 mm	
3.4.	Bolț cu arc 4 x 16 mm	
3.5.	Șplint	
4.	Manivelă	KR
5.	Manșon de plastic RL22	TT 22
6.	Broască pentru ANR	ZM ANR

Posibilități de montaj:

Montajul din partea inferioară a casetei

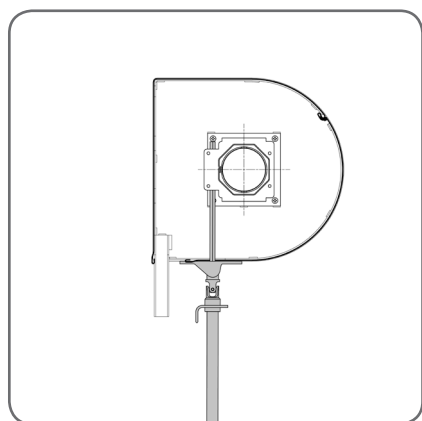

SKO-P/230
SKO-P/250
SKO-P/300

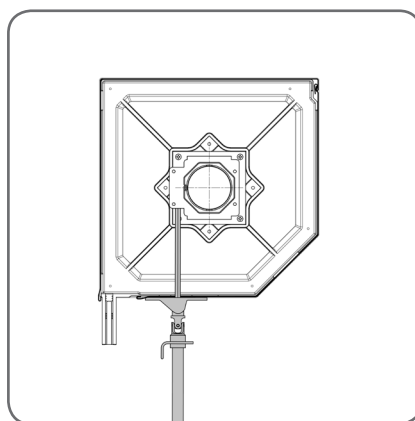

SK/250
SK/300



Montajul din partea frontală a casetei

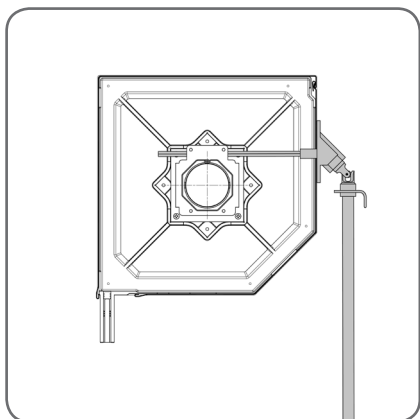

SK/250
SK/300

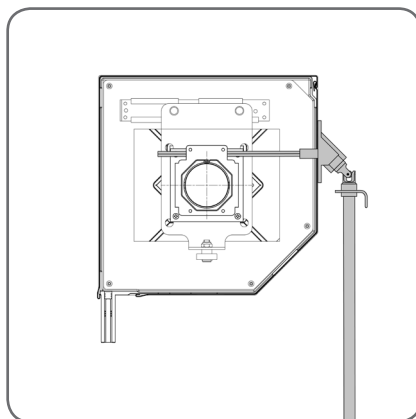

SK/250 + KBS 45
SK/300 + KBS 45

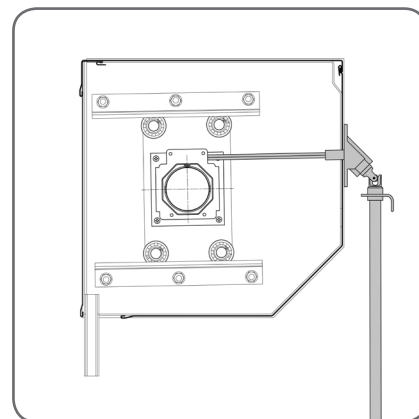

SK/350

Modul de montaj:

În funcție de varianta de montaj (din partea inferioară sau frontală), trebuie să montați articulația Cardan în casetă, iar apoi, cu ajutorul unui bolț să-l conectați la manivela care face parte din setul **ZANR**.

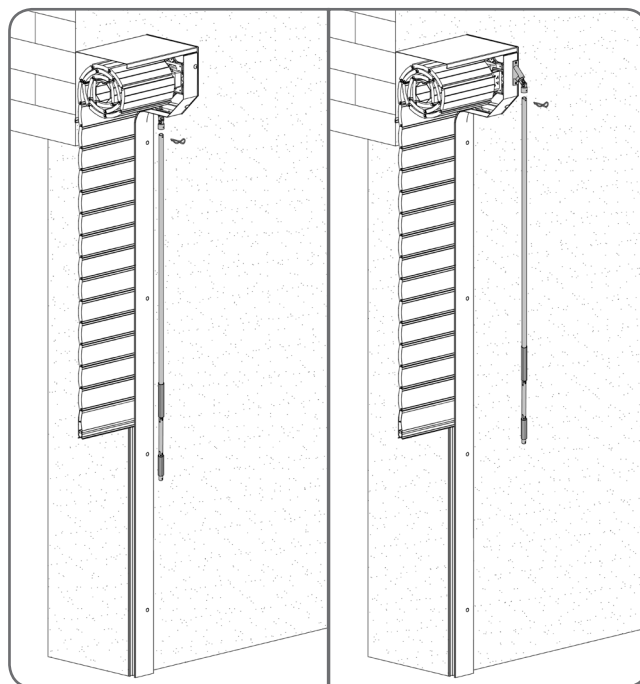
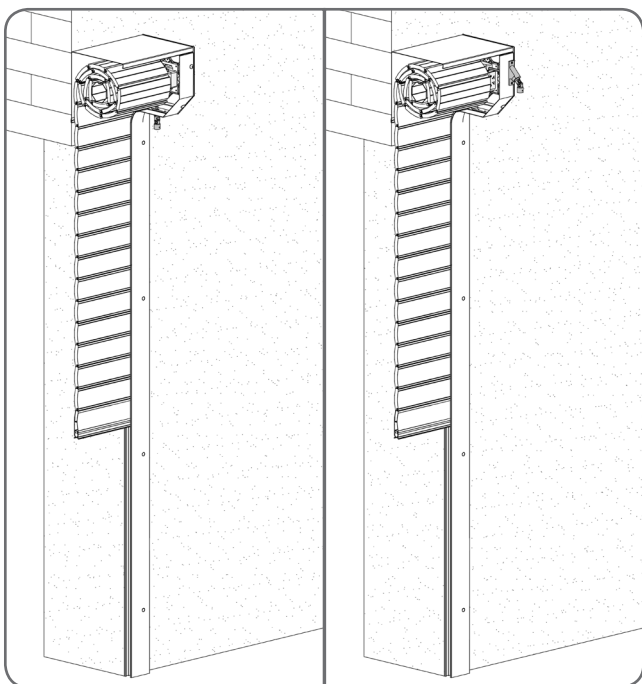

Pentru a marca locul de executare a găurii de trecere prin perete, cel mai bine să se folosească dispozitivul care este articulația Cardan **PKC 90** cu osia tăiată până la aprox. 30 mm. Articulația trebuie conectată la manivelă și determinată locația găurii. Indiferent de modalitatea de montaj a setului, în partea de jos a casei sau în cea frontală, articulația **PKC 90** poate fi montată pe ghidaj sau pe perete.

⚠ În timpul marcării locului de executare a găurii, brațul manivelei trebuie să fie drept.

Executați orificiul pentru manșonul **TT 22** cu un diametru de 22 mm, iar apoi introduceți-l în perete.

Lungime $_{TT22} = S - 3 \text{ mm}$

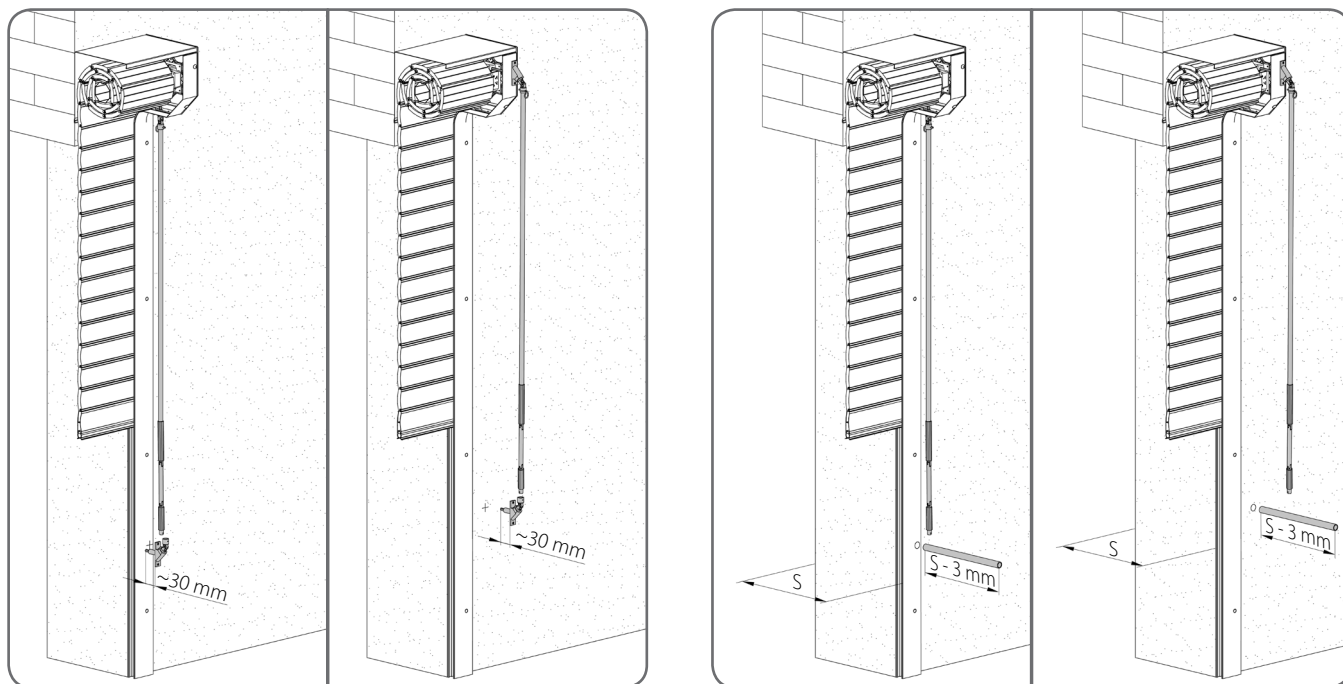

⚠ În caz de necesitate, există posibilitatea de scurtare a lungimii manivelei, însă nu uitați să efectuați o gaură corespunzătoare pentru montajul bolțului.

La capătul articulației Cardan (**PKC 90**), care trebuie cu ajutorul unui bolț conectat la manivelă, introduceți conectorul până la jumătatea adâncimii (aprox. 25 mm). Następnie wykonać w osi przegubu otwór pod kołek sprężysty 4 x 16 mm używając wiertła o średnicy $\varnothing 4$ mm.

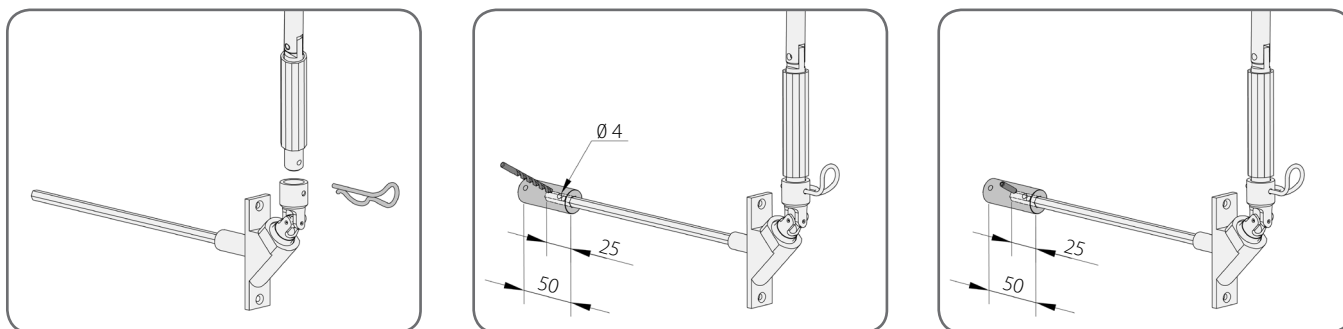



Articulația cu conectorul montat trebuie introdus în manșonul aflat în perete, iar apoi fixat corpul de perete sau ghidaj. În partea cealaltă a peretelui trebuie fixată placa de mascare cu lacătul montat **ZM ANR**.

⚠ Tipul șuruburilor de fixare a plăcii de mascare trebuie ales în mod individual, în funcție de tipul substratului și trebuie montate în așa fel ca să facă imposibilă desfacerea plăcii și lacătului de către o persoană străină.

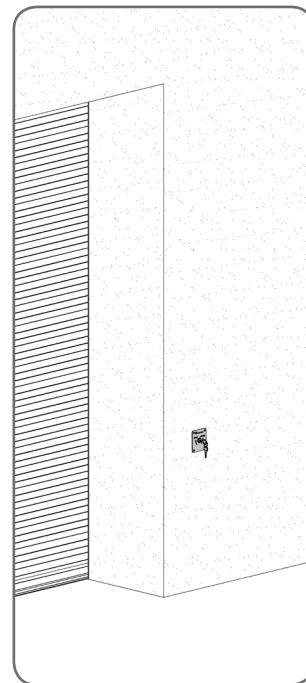
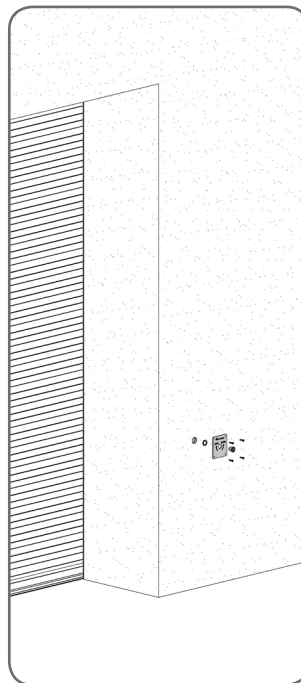
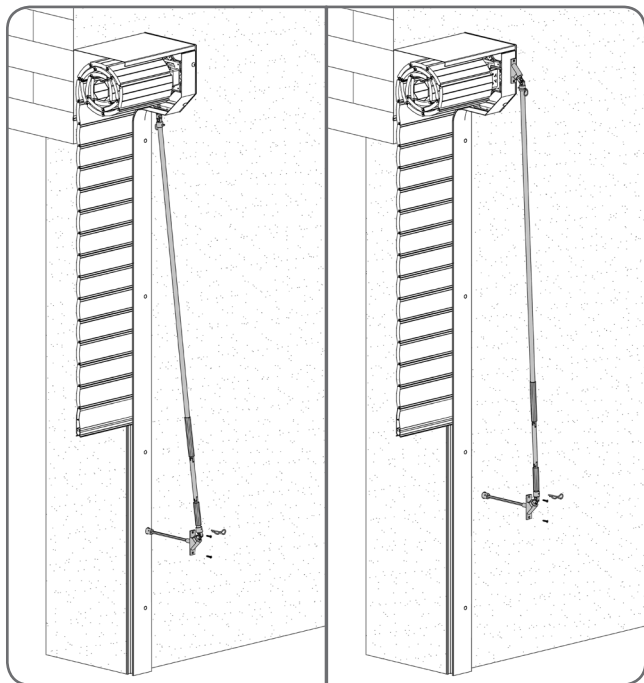

Modul de operare a setului:

Pentru a deschide ușa din exterior, trebuie să desfaceți lacătul **ZM ANR**, iar apoi să introduceți manivela **KR** și să o rotiți în conformitate cu marcajul aflat pe placa de mascare. Însă, pentru a deschide ușa din interior, trebuie să desfaceți bolțul care conectează articulația de jos și manivela, iar apoi să scoateți în afară manivela.

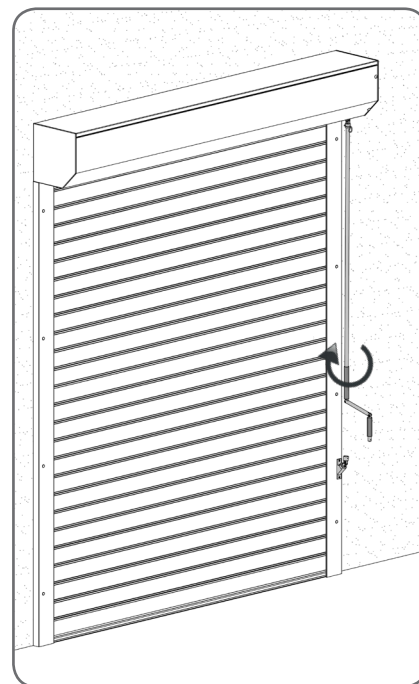
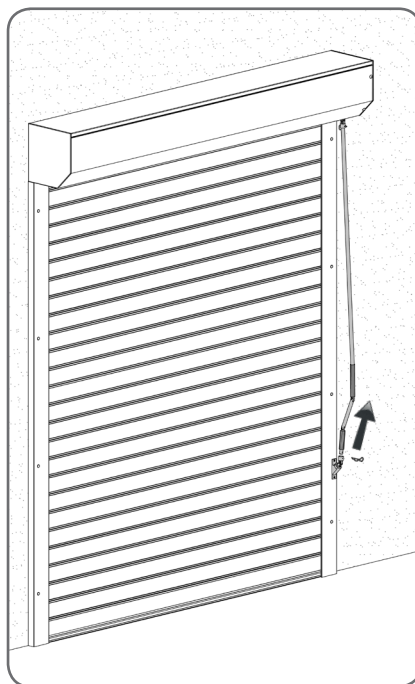
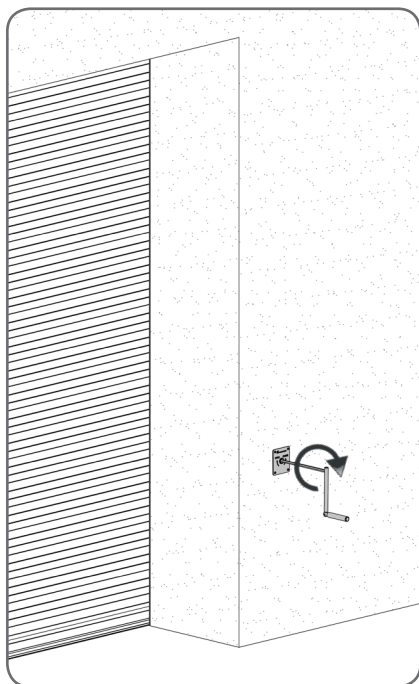

Secțiune transversală prin perete:

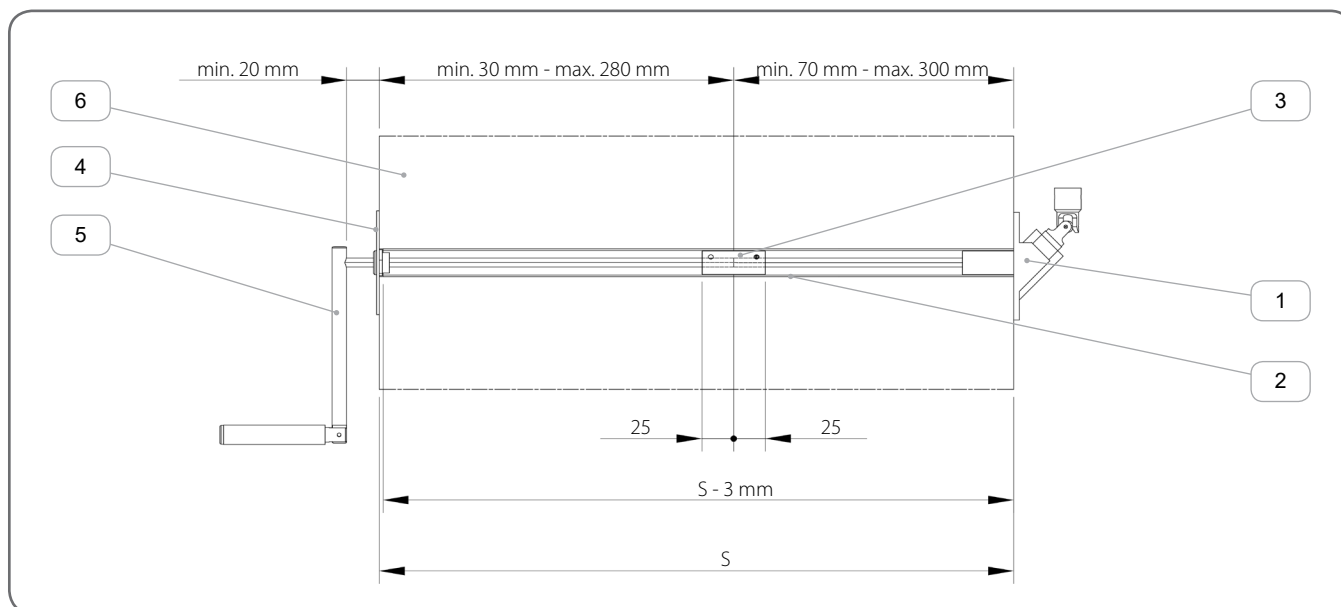

	Denumirea elementului	Codul de catalog
1.	Cardan 90°	PKC 90
2.	Manșon de plastic RL22	TT 22
3.	Conector 50 mm	
4.	Placă de mascare	
5.	Manivelă	
6.	Perete	