

PROGRAMMEERHANDLEIDING VOOR DE MOTOR DM-SERIE RM

Het niet naleven van deze handleiding kan leiden tot letsel of de dood. Bewaar de handleiding als referentie.

1. TECHNISCHE SPECIFICATIE



Voeding netwerk:	230 VAC / 50 Hz
Mechanische eindposities:	mechanisch
Transmissiefrequentie:	433,92 MHz
Transmissievermogen:	10 mW
Bedrijfstemperatuur:	~ -10°C - ~ +50°C
Beschermingsgraad:	IP44
Transmissieafstand:	200 meter (open terrein), 35 meter (bebouwd terrein)

Ingebouwd noodhandbreiding NHB.

Ingebouwde radiosignaalontvanger,

Mogelijkheid om tot 20 zenders op één motor te programmeren. Het programmeren van nog meer zenders betekent dat de eerder Geprogrammeerde zenders worden overschreven

De producent is niet aansprakelijk voor afwijkingen van de catalogusgegevens vanwege gebruik onder verschillende omstandigheden. Alle zenders van de serie DC uit het aanbod van ALUPROF S.A. passen op de centrale.

2. AANSLUITSCHEMA

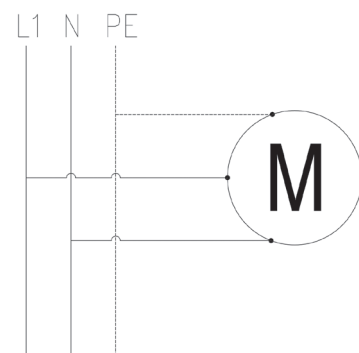
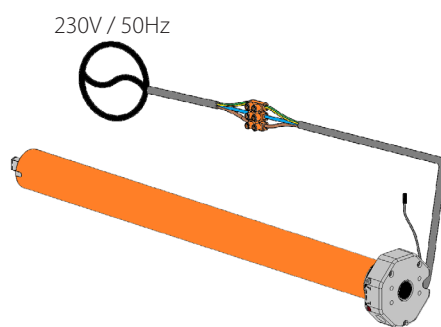

VOORZICHTIG

- De montage van de motor moet worden uitgevoerd door bevoegde personen.
- De motor is bestemd voor toepassing in droge ruimten.
- De motor moet worden gevoed door een apart circuit dat is beveiligd met een zekering met snelle werking, bv. een zekering B10



Conform de voorschriften van Richtlijn 2012/19/EU van het Europees Parlement en de Raad van 4 juli 2012 betreffende afgedankte elektrische en elektronische apparatuur (AEEA) is het verboden om afgedankte apparatuur die is gemarkeerd met het symbool van een doorgekruiste verrijdbare afvalbak samen met ander afval aan te bieden. De gebruiker is verplicht om de afgedankte apparatuur aan te bieden bij het aangewezen verzamelpunt, teneinde het op de juiste wijze te kunnen verwerken. De aanduiding betekent tegelijkertijd dat de apparatuur op de markt is gebracht na 13 augustus 2005. Bovengenoemde wettelijke verplichtingen zijn ingevoerd om de hoeveelheid afval uit afgedankte elektrische en elektronische apparatuur te beperken en te zorgen voor een voldoende niveau van inzameling, hergebruik en recycling. In de apparatuur bevinden zich geen gevaarlijke componenten die een bijzonder negatieve invloed op het milieu en de gezondheid hebben



3. BESCHRIJVING ZENDERS

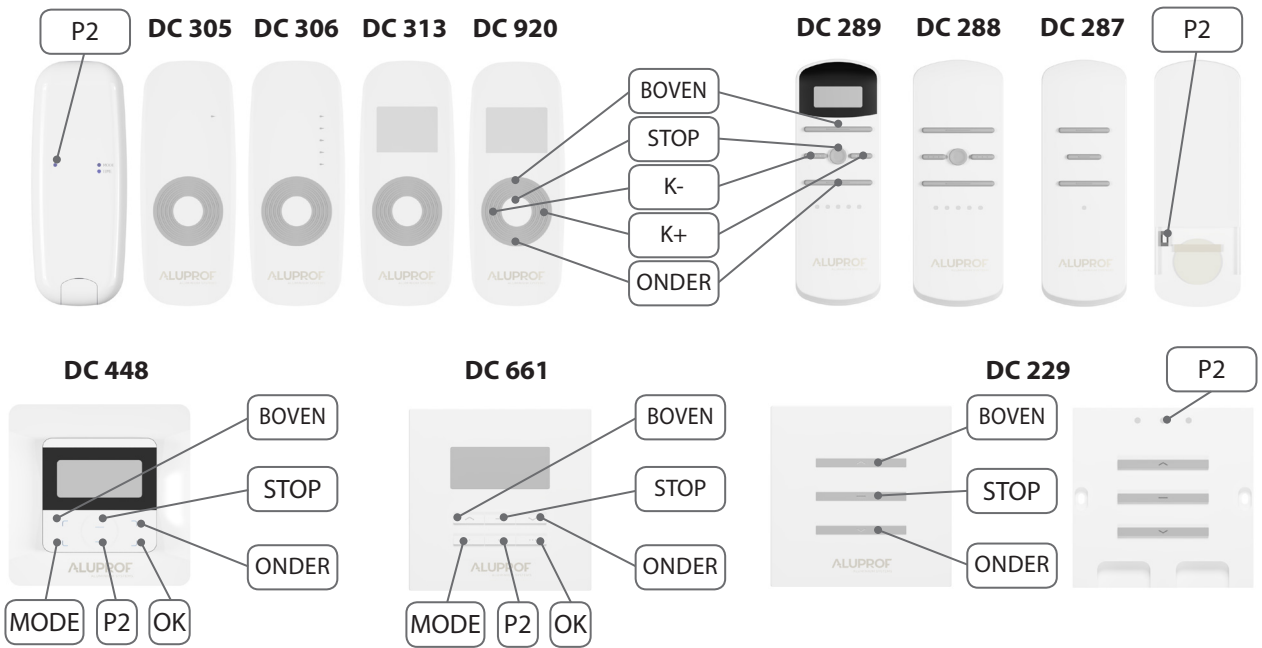

LEGENDA:
BOVEN - indrukken van de knop zorgt ervoor dat het pantser omhoog gaat.
ONDER - indrukken van de knop zorgt ervoor dat het pantser omlaag gaat.
P2 - indrukken van de knop roept de programmeerfuncties op.
K+ - indrukken van de knop schakelt de zender over op het volgende kanaal.
K- - indrukken van de knop schakelt de zender over op het voorgaande kanaal.
K1 - knoppen van het eerste kanaal.
K2 - knoppen van het tweede kanaal.
MODE - deze knop activeert de instellingen van datum en tijd.

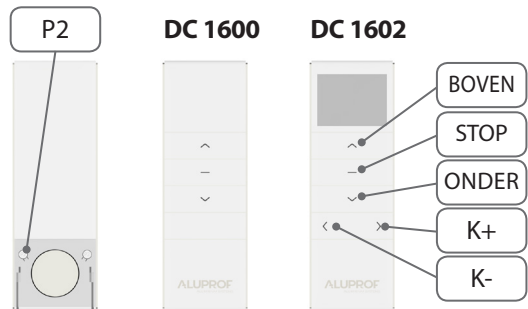

! In de inbouwschakelaars DC 1675 en DC 1676 roept u de functie „P2 SYSTEEM” op door de knoppen „MODE” en „K+” tegelijkertijd in te drukken.

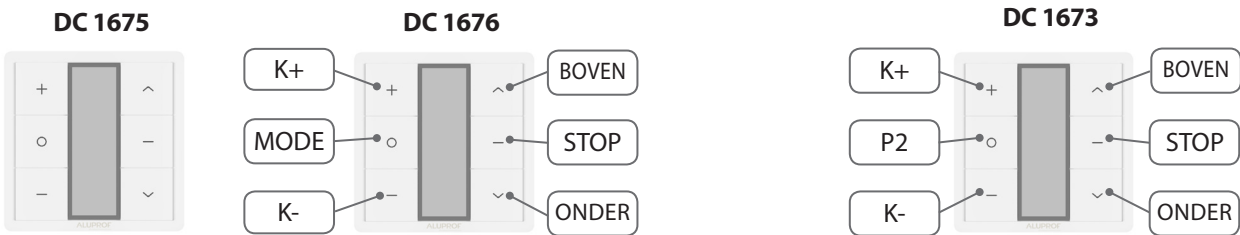

! U activeert de knop “P2” in de zender DC1670, DC1671, DC315, DC61 door tegelijkertijd de knoppen „STOP” en „OMHOOG” in te drukken.

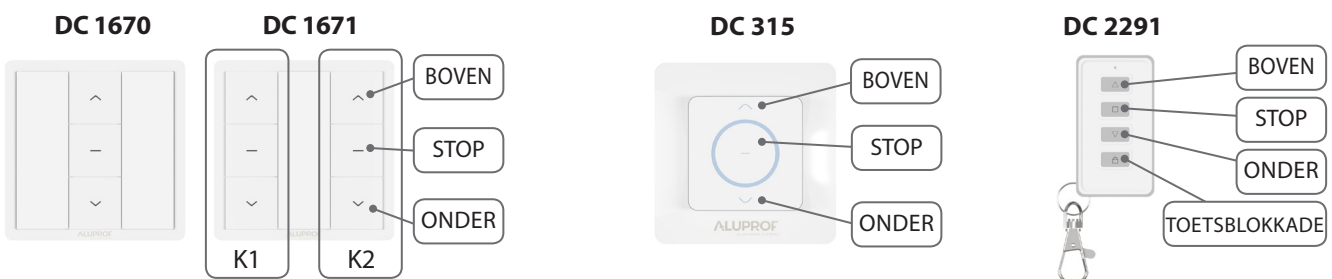

4. PROGRAMMERING VAN DE EERSTE ZENDER.

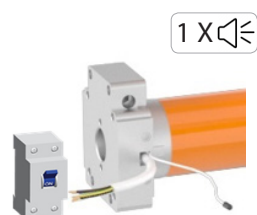

Bij het inschakelen van de voeding bevestigt de motor dat hij geprogrammeerd kan worden met een kort geluidssignaal (1xPIEP).

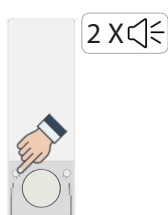

Druk tweemaal op de knop "P2". Dit wordt bevestigd met een geluidssignaal (2xPIEP).

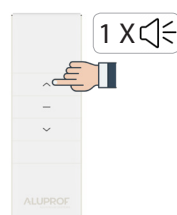

Druk op de knop "OMHOOG". Dit wordt bevestigd met een geluidssignaal (1xPIEP).



OK

Na juiste uitvoering van de instellingen reageert de motor met een geluidssignaal (6xPIEP) en gaat over in de gebruiksmodus.

Deze functie verwijdert de eerder opgeslagen zenders uit het geheugen

5. INSTELLEN VAN MECHANISCHE EINDPOSITIES

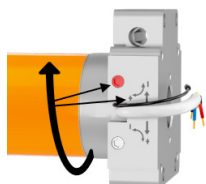

1. Het rolluik laten bewegen in de sluitrichting, totdat het stopt op de endpositie (als het pantser nog steeds oprolt in de kast, moet u het rolluik stilzetten en overgaan naar punt 3).
2. Draai de knop (aangeduid met de pijl ↻) in de richting (+) en zorg voor de gewenste positie van het rolluik.
3. Bij overschrijding van de gewenste positie moet u het rolluik oprollen, de knop een aantal malen in de richting (-) draaien en de procedure vanaf het eerste punt herhalen.

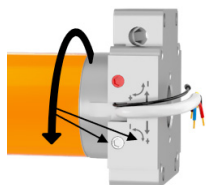

1. Het rolluik laten bewegen in de openingsrichting, totdat het stopt op de endpositie (als het pantser nog steeds oprolt in de kast, moet u het rolluik stilzetten en overgaan naar punt 3).
2. Draai de knop (aangeduid met de pijl ↻) in de richting (+) en zorg voor de gewenste positie van het rolluik.
3. Bij overschrijding van de gewenste positie moet u het rolluik laat de sluit, de knop een aantal malen in de richting (-) draaien en de procedure vanaf het eerste punt herhalen.

6. DODAWANIE KOLEJNEGO NADAJNIKA

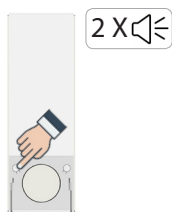

Appuyez deux fois sur la touche « P2 » de l'émetteur déjà programmé - cette action sera confirmée par un bip sonore (2xBIP).



Druk „P2“ van de nieuwe zender.



OK

Na juiste uitvoering van de instellingen reageert de radio-ontvanger met een geluidssignaal (5xPIEP).

7. WIJZIGING VAN DE BASISDRAAIRICHTING VAN HET MOTOR

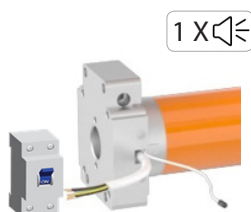

Bij het inschakelen van de voeding bevestigt de motor dat hij geprogrammeerd kan worden met een kort geluidssignaal (1xPIEP).

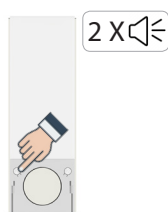

Druk tweemaal op de knop "P2". Dit wordt bevestigd met een geluidssignaal (2xPIEP).

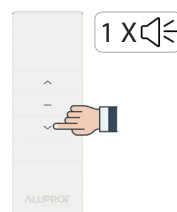

Druk op de knop "OMLAAG". Dit wordt bevestigd met een geluidssignaal (1xPIEP).



OK

Na juiste uitvoering van de instellingen reageert de motor met een geluidssignaal (6xPIEP) en gaat over in de gebruiksmodus.

8. ACTIVERING IMPULSMODUS

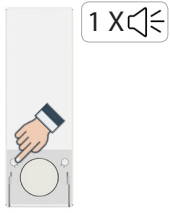

Druk op de knop "P2". Dit wordt bevestigd met een geluidssignaal (1xPIEP).



Druk op de knop "OMHOOG". Dit wordt bevestigd met een geluidssignaal (1xPIEP).



Druk op de knop „P2”.



OK

Na juiste uitvoering van de instellingen reageert de radio-ontvanger met een geluidssignaal (3xPIEP). Het apparaat gaat over in de modus zonder stoppen. Om terug te keren naar de modus met stoppen moet u de programmeersequentie herhalen.

9. WISSEN VAN ZENDERS UIT HET SYSTEEM VAN HET MOTOR

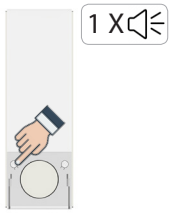

Druk op de knop "P2". Dit wordt bevestigd met een geluidssignaal (1xPIEP).

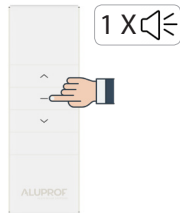

Druk op de knop "STOP". Dit wordt bevestigd met een geluidssignaal (1xPIEP).



Druk op de knop „P2”.



OK

Na juiste uitvoering van de instellingen reageert de radio-ontvanger met een geluidssignaal (4xPIEP).

 De procedure voor het verwijderen van elke zender verwijdert alle zenders die in een systeem met motor waren verbonden.