

INSTRUCȚIUNI DE PROGRAMARE A SERVOMOTORULUI TUBULAR DM M

Nerespectarea acestui manual poate duce la răniri sau la deces. Păstrați manualul pentru referință.

1. SPECIFICAȚII TEHNICE



Alimentare electrică: 230 VAC / 50 Hz
Limitatoare de cursă: mecanice
Temperatura de operare: ~ -25°C - ~ +50°C
Grad de protecție: IP44

Producătorul își rezervă toleranța de date din catalog din cauza utilizării în condiții diferite.

2. CONEXIUNI ELECTRICE

Alimentare electrică: 230V / 50Hz

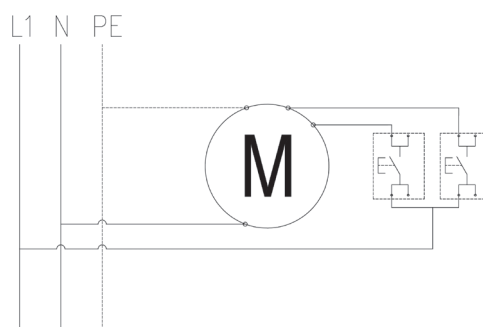
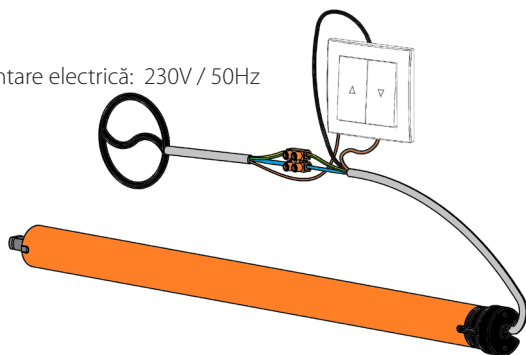

ATENȚIE

- Instalarea motorului trebuie efectuată de persoane autorizate.
- Motorul este proiectat pentru a fi utilizat în spații uscate și nu trebuie expus la condiții meteorologice directe.
- Motorul trebuie să fie alimentat de un circuit separat și protejat de o siguranță cu acțiune rapidă de ex. Intrerupator de tipul B10



În conformitate cu dispozițiile Directivei Parlamentului European și al Consiliului 2012/19 / UE din 4 iulie 2012 privind echipamentele electrice și electronice uzate (DEEE) este interzis de a plasa echipamente uzate marcate cu simbolul unui coș de gunoi, împreună cu alte deșeuri. Utilizatorul este obligat să transfere echipamentele utilizate către un anumit punct de colectare pentru prelucrare corespunzătoare. Acest marcaj înseamnă, în același timp, că echipamentul a fost introdus pe piață după 13 august 2005. Aceste obligații legale au fost introduse pentru a reduce cantitatea de deșeuri generate de echipamentele electrice și electronice uzate și pentru a asigura un nivel adecvat de colectare, de recuperare și de reciclare. În echipamentul nu mai sunt componente periculoase, care ar avea un impact deosebit de negativ asupra mediului și a sănătății umane.

CE

3. REGLAREA LIMITATOARELOR DE CURSĂ

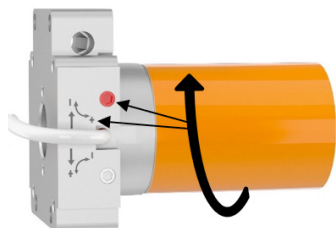

1. Porniți roleta în direcția de închidere până când se oprește în poziția de capăt (în cazul în care cortina s-a desfăcut în întregime iar servomotorul funcționează în continuare, trebuie să opriți roleta și să treceți la punctul 3).
2. Mișcând selectorul rotativ (marcat cu o săgeată ↑) în direcția (+) stabiliți poziția dorită a covorului.
3. În cazul în care depășiți poziția dorită, trebuie să ridicați ruloul, rotiți selectorul rotativ de câteva ori în direcția (-) și repetați procedura de la primul punct.

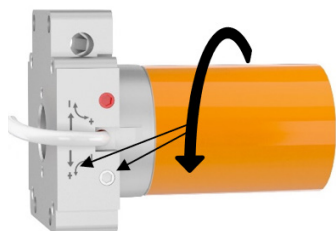

1. Porniți ruloul în direcția de deschidere, până când se va opri în poziția finală (dacă covorul intră în continuare în casetă, trebuie să opriți ruloul și să treceți la punctul 3).
2. Mișcând selectorul rotativ (marcat cu o săgeată ↓) în direcția (+) stabiliți poziția dorită a covorului.
3. Dacă poziția solicitată este depășită coborâți ruloul și reglați selectorul în direcția (-) și repetați procedura de la pasul 1.