

ÚTMUTATÓ A DM SOROZAT M CSŐMOTOR PROGRAMOZÁSÁHOZ

Az utasítás be nem tartása veszélyt jelent az egészségre és az életre. **Őrizze meg az utasítást.**

1. MŰSZAKI SPECIFIKÁCIÓ



Tápfeszültség:	230 VAC / 50 Hz
Mechanikus végállaskapcsolók:	mechanikai
Üzemeltetési hőmérséklet:	~ -25°C - ~ +50°C
Védettség:	IP44

Tekintettel a különféle használati körülményekre, a gyártó toleranciát tart fenn magának a katalógus adataiban.

2. A MOTOR CSATLAKOZTATÁSA A TÁPFESZÜLTÉSRE

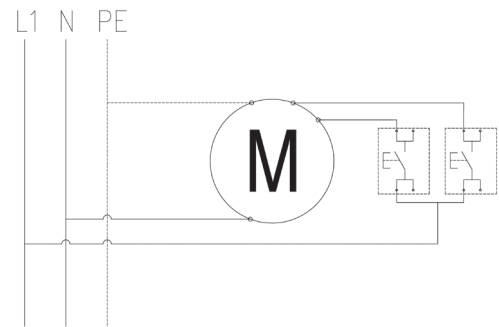
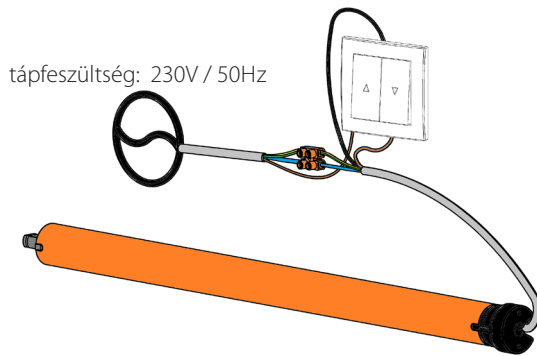

VIGYÁZAT

- A beépítést erre jogosult személynek kell végezni.
- A központ száraz helyiségekben történő használatra készült, nem szabad kitenni az időjárás közvetlen hatásainak.
- A központot külön áramkörtől kell betáplálni, és biztosítani kell gyors működésű biztosítókkal, pl. B10 típusú túláram kapcsolóval



Az Európai Parlament és Tanács 2012/19/EK irányelvének (2012. július 4.) az elektromos és elektronikus berendezések hulladékairól (WEEE) rendelkezései szerint tilos az áthúzott szemétkosár jellel megjelölt, tönkrement terméket más hulladékokkal együtt elhelyezni. A felhasználó kötelessége, hogy a tönkrement eszközt kijelölt gyűjtőhelyre szállítsa megfelelő újrahasznosítás céljából. A jelölés egyben azt is jelenti, hogy az eszköz 2005. augusztus 13. után került forgalomba. A fenti jogszabályok a tönkrement elektromos és elektronikus eszközökből keletkező hulladékok korlátozása, valamint a megfelelő szintű begyűjtés, visszanyerés és újrahasznosítás biztosítása érdekében lettek bevezetve. Az eszközben nincsenek veszélyes összetevők, amelyeknek különösen negatív hatásuk lenne a környezetre és az emberi egészségre.



3. VÉGÁLLÁS-KAPCSOLÓK BEÁLLÍTÁSA

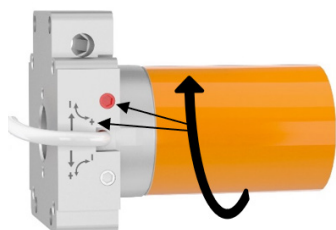

1. Be kell indítani a redőnyt a zárás irányába, egészen addig, amíg a végállás kapcsoló meg nem állítja (ha a páncél teljes egészében letekeredett, de a motor tovább dolgozik, meg kell állítani a redőnyt, és át kell lépni a 3. ponthoz).
2. A forgatógombot (nyíllal jelölve ↻) a (+) irányban forgatva be kell állítani a redőny kívánt helyzetét.
3. Amennyiben túlment a kívánt álláson, fel kell nyitni a redőnyt, néhányszor meg kell csavarni a forgatógombot (-) irányban, és meg kell ismételni az eljárást az első ponttól.

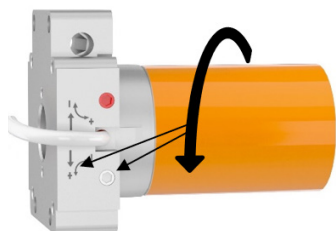

1. Be kell indítani a redőnyt a nyitás irányába, amíg meg nem áll a végállásnál (ha a páncél tovább tekeredik a szekrénybe, azonnal meg kell állítani a redőnyt, és tovább kell lépni a 3. ponthoz).
2. A forgatógombot (nyíllal jelölve ↻) a (+) irányban forgatva be kell állítani a redőny kívánt helyzetét.
3. Amennyiben túlment a kívánt álláson, fel kell zárni a redőnyt, néhányszor meg kell csavarni a forgatógombot (-) irányban, és meg kell ismételni az eljárást az első ponttól.